

**ZASTOSOWANIE**

Sprężarki do gazu płynnego firmy Corken są przeznaczone do przetłaczania ciekłych gazów jak propan-butan(LPG) i bezwonny amoniak(NH<sub>3</sub>), pomiędzy zbiornikami. Sprężarki Corken posiadają oprócz przetłaczania także funkcję odzysku par gazu płynnego. Sprężarki są jednostopniowe tłokowe o układzie pionowym. W sprężarkach media przetłaczane pozostają wewnątrz komory sprężania i bez kontaktu ze skrzynią korbową ani z atmosferą dlatego są idealne do wyżej wymienionych celów.

**SPECYFIKACJA KOMPRESORÓW**

Dane	Model				
	91	291	491	691	891
Średnica cylindra [mm]	76.2	76.2	101.6	114.3	114.3
Skok tłoka [mm]	63.5	63.5	76.2	101.6	101.6
Objętość wyporu tłoka [m <sup>3</sup> /h] minimum przy 400 obr/min maksimum przy 825 obr/min	6.8	13.6	29.2	49.6	96.2
	14.1	28.0	60.3	102.3	192.0
Maksymalne ciśnienie robocze [bar]	24.1	24.1	24.1	24.1	32.1
Maksymalna moc hamowania [kW]	5.6	11.0	11.0	26.1	34.0
Maksymalne obciążenie tłoczyska [kG]	1632.9	1632.9	1814.4	2494.8	3175.2
Maksymalna temperatura na wyjściu [°C]	177				
Masa zestawu [kg]	52.2	117.9	117.9	283.5	387.8
Maksymalne natężenie przepływu dla propanu [m <sup>3</sup> /h]	11.4	48.8	48.8	82.0	157.6
Opcja króćców z kołnierzem ANSI/DIN	F91	F291	F491	F691	---
Nr kat kompresora	16.121*	16.122*	16.123*	16.124*	16.125*
Nr kat zespołu z kompresorem	15.071	15.072	15.073	15.074	15.075

\*) – dodatkowo symbol A w przypadku kompresorów z podwójnym uszczelnieniem

## AUREX- ZESPOŁY KOMPRESOROWE PIONOWE

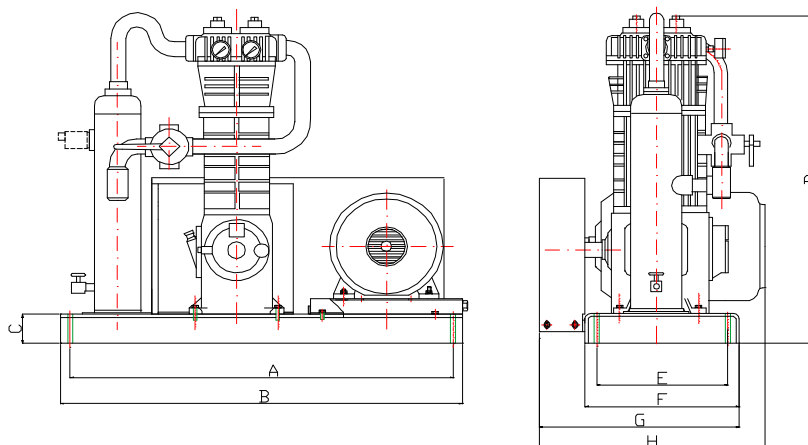

### Wymiary

Zespół kompresora	A [mm]	B [mm]	C [mm]	D [mm]	E [mm]	F [mm]	G [mm]	H [mm]
91	1080	1150	100	~830	330	400	520	-
291	1080	1220	100	~800	424	500	625	-
492	1080	1220	100	~860	424	500	625	670
691	1080	1320	100	~1100	420	500	650	770
891	1080	1727	100	~1970	410	510	686	757

### Tabela wydajności

Model	Średni przepływ cieczy przy temp. 80°F (27°C)					
	Propan		Butan		Amoniak	
	L/min	Obr/min	L/min)	Obr/min	L/min	Obr/min
Zestaw z kompresorem 91	87	400	49	400	87	400
	129	590	76	590	129	590
	170	795	102	795	174	795
Zestaw z kompresorem 291	167	390	98	390	170	390
	250	580	148	580	254	580
	337	780	201	780	341	780
Zestaw z kompresorem 491	360	390	212	390	363	390
	534	580	329	605	537	580
	678	740	450	825	685	740
Zestaw z kompresorem 691	617	400	371	420	625	400
	927	605	537	605	939	605
	1,264	820	731	820	1,279	820
Zestaw z kompresorem D891	1,711	580	984	580	1,737	580
	2,358	800	1,359	800	2,396	800